

HYDROBRONPI-60E



BRONPI
la excelencia en el fuego

BRONPI
la excelencia en el fuego

SCL	SSS									22
17	76	6,5	550	45		151	200	536x274x390	1,5	54
170	F-50312T-1	KIT-2	VAL-02	VAL-05						

Características

- Sistema Cristal Limpo
- Sistema de Segurança de Sobrepressão
- Potência de aquecimento: 22kw
- Potência cedida & água (kW): 17kw
- Rendimento (%): 76%
- Consumo (kg/h): 6,5kg/h
- Volume de aquecimento (m3): 550m3
- Capacidade do depósito (l): 45l
- Interior metálico
- Fabricado em fundição e aço
- Peso (Kg): 151kg
- Diâmetro saída de fumos (mm): 200mm
- Medidas do forno: 536x274x390mm
- Pressão em funcionamento (bar): 1,5bar
- Tamanho máximo dos troncos (cm): 54cm
- Piso radiante (m2): 170
- Nº de elementos de radiador: 122
- Acessórios compatíveis não incluídos: F-503; KIT-1; KIT-2; VAL-02; VAL05

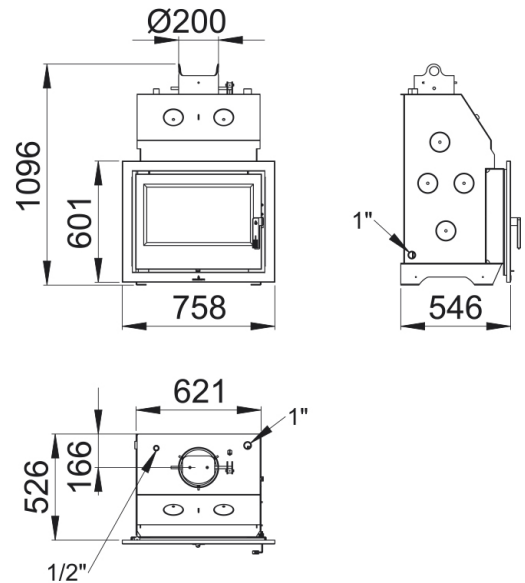

Dada a melhoria contínua de nossos produtos e melhorar o nosso processo de fabricação, tamanho, estética e especificações de produtos estão sujeitos a alteração sem aviso prévio da nossa empresa.

www.bronpi.com

BRONPI
la excelencia en el fuego

© Bronpi Calefacción, S.L. reserva todos os direitos das imagens que aparecem neste documento. Você não pode reproduzir ou distribuir parte ou a totalidade das fotografias e do texto. Tanto a marca como símbolos distintivos são de propriedade exclusiva da empresa. Os infratores serão punidos conforme a lei.