

HYDROBRONPI-80E-VISION



SCL	SSS									kW 27
kW 22,5	% 76	7,8	m³ 675	90	727x359x503	bar 1,5	72		kg 244	
200	225	161	A							

F-503 KIT-1 KIT-2 VAL-03 VAL-05

Características

- Sistema Cristal Limpo
- Sistema de Segurança de Sobrepressão
- Potência de aquecimento: 27kw
- Potência cedida & água (kW): 22,5kW
- Rendimento (%): 76%
- Consumo (kg/h): 7,8kg/h
- Volume de aquecimento (m3): 675m3
- Capacidade do depósito (l): 90l
- Interior metálico
- Fabricado em fundição e aço
- Peso (Kg): 244kg
- Diâmetro saída de fumos (mm): 200mm
- Medidas do forno: 727x359x503mm
- Pressão em funcionamento (bar): 1,5bar
- Tamanho máximo dos troncos (cm): 72cm
- Piso radiante (m2): 225
- Nº de elementos radiador: 161
- Acessórios compatíveis não incluídos: F-503; KIT-1; KIT-2; VAL-03; VAL-05

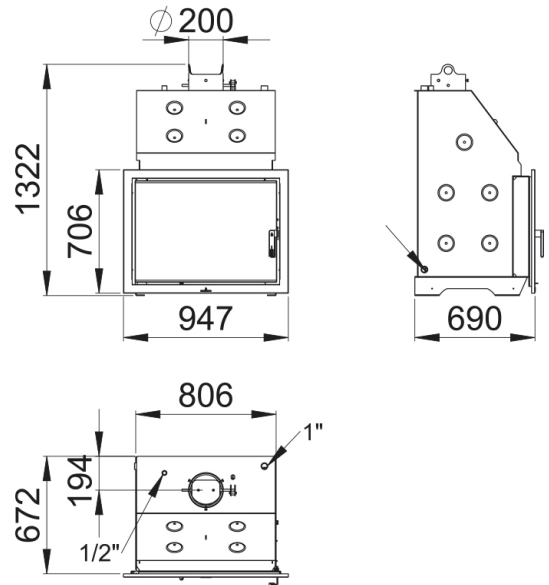

Dada a melhoria contínua de nossos produtos e melhorar o nosso processo de fabricação, tamanho, estética e especificações de produtos estão sujeitos a alteração sem aviso prévio da nossa empresa.

www.bronpi.com



© Bronpi Calefacción, S.L. reserva todos os direitos das imagens que aparecem neste documento. Você não pode reproduzir ou distribuir parte ou a totalidade das fotografias e do texto. Tanto a marca como símbolos distintivos são de propriedade exclusiva da empresa. Os infratores serão punidos conforme a lei.